

# Dell Precision Mobile Workstation M4700/M6700

## Informácie o nastavení a funkciách

### O výstrahách

 **VÝSTRAHA: VAROVANIE** označuje možné poškodenie majetku, poranenie osôb alebo smrť.

### M4700 – Pohľad spredu a zozadu

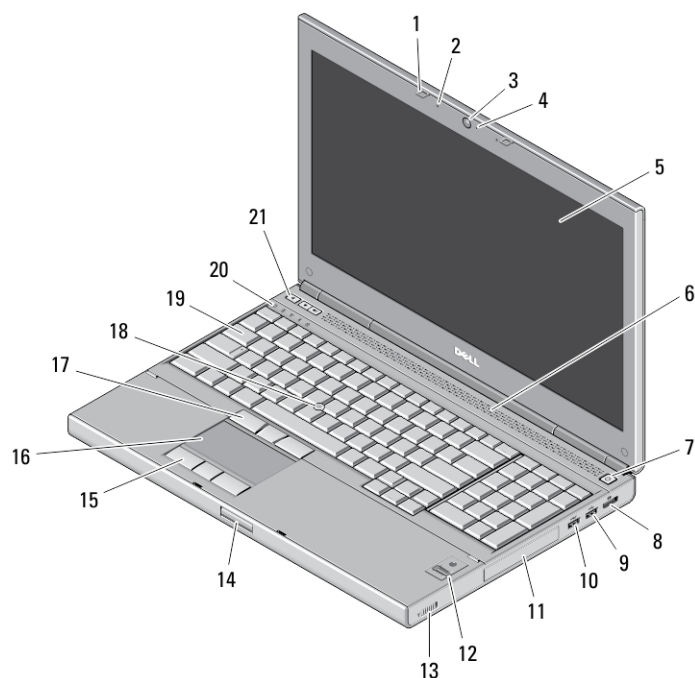

Obrázok 1. Pohľad spredu

- |                                 |  |
|---------------------------------|--|
| 1. západky displeja (2)         | 12. snímač odtlačkov prstov (voliteľný)  |
| 2. mikrofóny (2) (voliteľné)    | 13. spínač bezdrôtovej komunikácie       |
| 3. kamera (voliteľná)           | 14. tlačidlo uvoľnenia západiek displeja |
| 4. dióda LED kamery (voliteľné) | 15. tlačidlá dotykového panela (3)       |
| 5. displej                      | 16. dotykový panel                       |
| 6. reproduktory (2)             | 17. tlačidlá ovládacej páčky (3)         |
| 7. tlačidlo napájania           | 18. ovládací kolík                       |
| 8. konektor DisplayPort         | 19. klávesnica                           |
| 9. konektor USB 3.0             | 20. kontrolky stavu zariadenia           |
| 10. konektor USB 3.0 PowerShare | 21. tlačidlá ovládania hlasitosti (3)    |
| 11. pevný disk                  |  |



OKG3F5A00

Regulačný model: P21F, P22F  
Regulačný typ: P21F001, P22F001  
2012 - 06

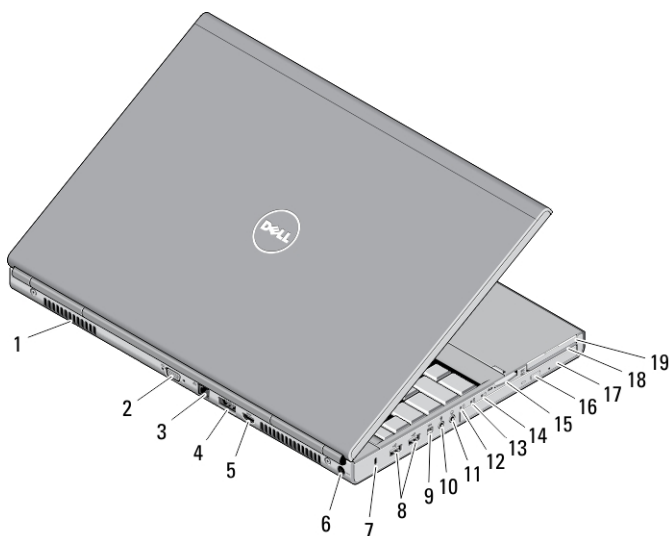

**Obrázok 2. Pohľad zozadu**

- |                                |   |
|--------------------------------|---|
| 1. chladiace priedychy (2)     | 11. konektor slúchadiel                     |
| 2. konektor VGA                | 12. indikátor stavu pevného disku           |
| 3. sieťový konektor            | 13. indikátor stavu batérie                 |
| 4. konektor eSATA/USB 2.0      | 14. indikátor napájania                     |
| 5. konektor HDMI               | 15. zásuvka čítačky kariet 10 v 1           |
| 6. konektor napájania          | 16. tlačidlo vysunutia pre optickú jednotku |
| 7. otvor bezpečnostného kábla  | 17. optická jednotka                        |
| 8. konektory USB 2.0 (2)       | 18. zásuvka čítačky kariet Smart Card       |
| 9. port IEEE 1394 (4-kolíkový) | 19. zásuvka na kartu ExpressCard            |
| 10. konektor mikrofónu         |   |

## M4700 – Základný pohľad

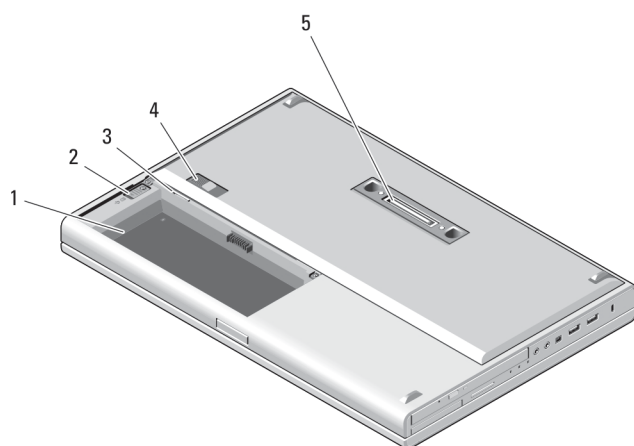

**Obrázok 3. Základný pohľad**

1. šachta batérie

- 2. uvoľňovacia západka pevného disku
- 3. zásuvka na kartu SIM
- 4. uvoľňovacia západka batérie
- 5. port V/V na doku

## M6700 – Pohľad spredu a zozadu

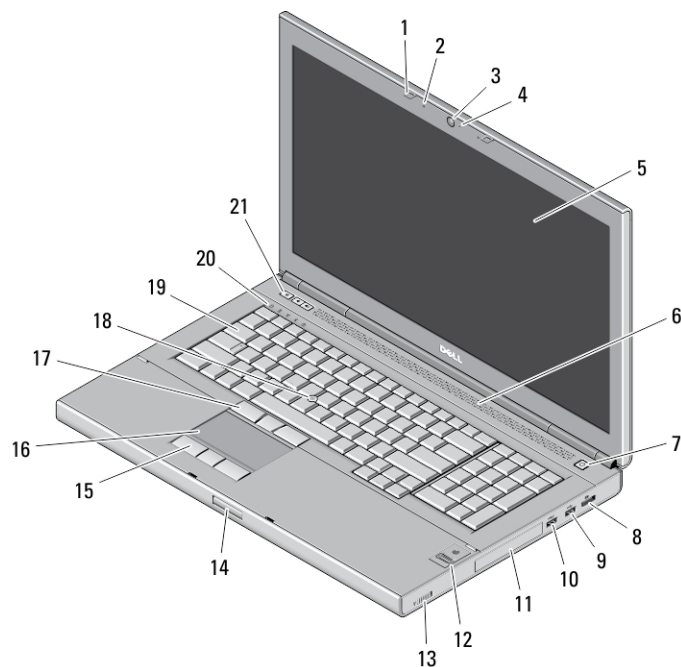

Obrázok 4. Pohľad spredu

- |                                 |   |
|---------------------------------|---|
| 1. západky displeja (2)         | 12. snímač odtlačkov prstov (voliteľný)   |
| 2. mikrofóny (2) (voliteľné)    | 13. spínač bezdrôtovej komunikácie        |
| 3. kamera (voliteľná)           | 14. uvoľňovacie tlačidlo západky displeja |
| 4. dióda LED kamery (voliteľné) | 15. tlačidlá dotykového panela (3)        |
| 5. displej                      | 16. dotykový panel                        |
| 6. reproduktory (2)             | 17. tlačidlá ovládacej páčky (3)          |
| 7. tlačidlo napájania           | 18. ovládací kolík                        |
| 8. konektor DisplayPort         | 19. klávesnica                            |
| 9. konektor USB 3.0             | 20. kontrolky stavu zariadenia            |
| 10. konektor USB 3.0 PowerShare | 21. tlačidlá ovládania hlasitosti (3)     |
| 11. pevný disk                  |   |

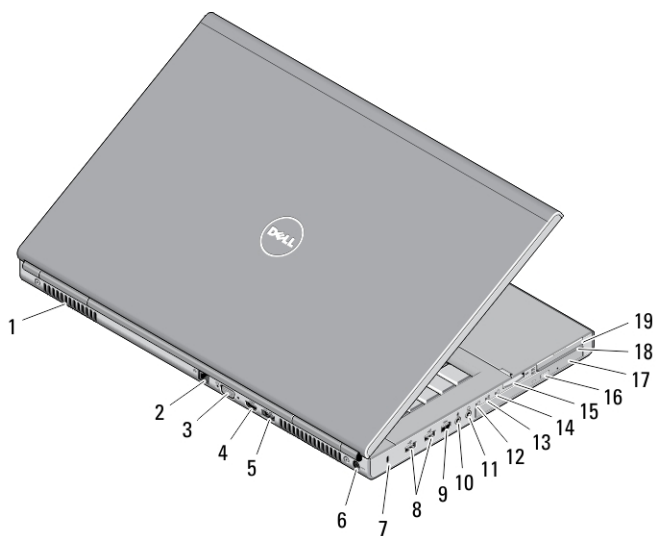

**Obrázok 5. Pohľad zozadu**

- |   |   |
|---|---|
| 1. chladiace priechody (2)                  | 11. konektor slúchadiel                     |
| 2. sieťový konektor                         | 12. indikátor stavu pevného disku           |
| 3. konektor VGA                             | 13. indikátor stavu batérie                 |
| 4. konektor HDMI                            | 14. indikátor napájania                     |
| 5. konektor eSATA/USB 2.0                   | 15. zásuvka čítačky kariet 10 v 1           |
| 6. konektor napájania                       | 16. tlačidlo vysunutia pre optickú jednotku |
| 7. otvor bezpečnostného kábla               | 17. optická jednotka                        |
| 8. konektory USB 2.0 (2)                    | 18. zásuvka čítačky kariet Smart Card       |
| 9. port IEEE 1394 (6-kolíkový, s napájaním) | 19. zásuvka na kartu ExpressCard            |
| 10. konektor mikrofónu                      |   |

## M6700 – Základný pohľad

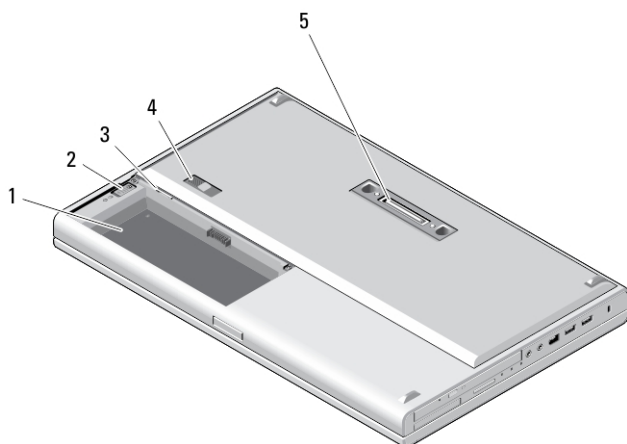

**Obrázok 6. Základný pohľad**

1. šachta batérie

2. uvoľňovacia západka pevného disku
3. zásuvka na kartu SIM
4. uvoľňovacia západka batérie
5. port V/V na doku

## Rýchla inštalácia

- !** **VÝSTRAHA:** Skôr ako začnete ktorýmkoľvek postupom v tejto časti, prečítajte si bezpečnostné informácie dodávané spolu počítačom. Ďalšie informácie o overených postupoch nájdete na adrese [www.dell.com/regulatory\\_compliance](http://www.dell.com/regulatory_compliance).
- !** **VÝSTRAHA:** Napájací adaptér funguje s elektrickými zásuvkami na celom svete. Elektrické konektory a rozvodky sa však v jednotlivých krajinách líšia. Používanie nekompatibilného kábla alebo nevhodné pripojenie kábla k elektrickej rozvodke alebo elektrickej zásuvke môže spôsobiť požiar alebo poškodenie zariadenia.
- ⚠** **VAROVANIE:** Pri odpájaní kábla napájacieho adaptéra od počítača uchopte zástrčku, nie samotný kábel, a silno ju potiahnite, no s citom, aby ste predišli poškodeniu kábla. Pri navíjaní kábla napájacieho adaptéra zachovávajte uhol konektora na napájacom adaptéri, aby ste predišli poškodeniu kábla.
- ✍** **POZNÁMKA:** Niektoré zariadenia nemusia tvoriť súčasť dodávky, ak ste si ich neobjednali.

1. Napájací adaptér zapojte do konektora pre napájací adaptér na počítači a do elektrickej zásuvky.

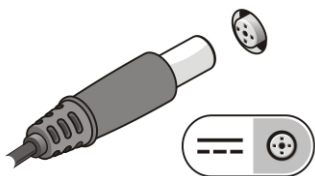

Obrázok 7. Napájací adaptér

2. Pripojte sieťový kábel (voliteľný).

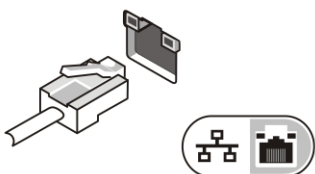

Obrázok 8. Sieťový konektor

3. Pripojte zariadenia USB, napr. myš alebo klávesnicu (voliteľné).

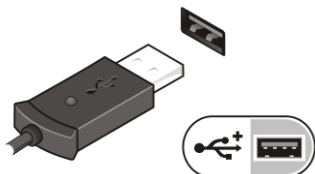

Obrázok 9. Konektor USB

4. Pripojte zariadenia s rozhraním IEEE 1394, napríklad pevný disk s rozhraním 1394 (voliteľné).

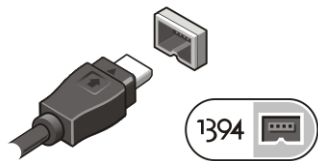

Obrázok 10. IEEE 1394 konektor na M4700

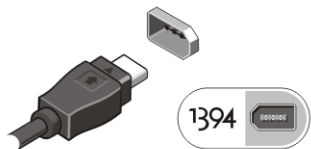

Obrázok 11. IEEE 1394 konektor na M6700

- Otvorte obrazovku počítača a stlačením tlačidla napájania zapnite počítač.



Obrázok 12. Tlačidlo napájania

- POZNÁMKA:** Odporúča sa, aby ste počítač pred inštalovaním kariet alebo jeho pripojením k dokovaciemu zariadeniu alebo inému externému zariadeniu, ako napr. tlačiarne, aspoň raz zapli a vypli.

## Technické údaje

- POZNÁMKA:** Ponuka sa môže líšiť podľa oblasti. Nasledujúce technické údaje obsahujú len informácie, ktorých dodanie s počítačom je požadované zákonom. Ďalšie informácie týkajúce sa konfigurácie počítača získate kliknutím na položku **Štart** → **Pomoc a technická podpora**. Potom vyberte možnosť zobrazenia informácií o počítači.

Tabuľka 1. Napájanie

Vlastnosť	Popis
Napájací adaptér	180 W a 240 W
Vstupné napätie	90 V~ až 264 V~
Gombíková batéria	3 V / 210 mA

Tabuľka 2. Fyzické vlastnosti

Vlastnosť	M4700	M6700
Výška	32,70 mm (1,28")	33,10 mm (1,30")
Šírka	376 mm (14,80")	416,70 mm (16,40")
Hĺbka	256 mm (10,07")	270,60 mm (10,65")

Vlastnosť	M4700	M6700
Hmotnosť (minimálna)	2,79 kg (6,15 lb)	3,52 kg (7,76 lb)

**Tabuľka 3. Nároky na prostredie**

Vlastnosť	Popis
Prevádzková teplota	0 až 35 °C (32 až 95 °F)

## Information para NOM (únicamente para México)

O zariadení opísanom v tomto dokumente uvádzame nasledujúce informácie v súlade s požiadavkami oficiálnych mexických noriem (NOM).

Voltaje de alimentación	100 V CA – 240 V CA
Frecuencia	50 Hz – 60 Hz
Consumo eléctrico:	
M4700	2,34 A /2,5 A
M6700	3,5 A
Voltaje de salida	19,50 V de CC
Intensidad de salida	3,34 A /4,62 A

## Hľadanie ďalších informácií a zdrojov

V dokumentoch s bezpečnostnými pokynmi a predpismi dodaných s počítačom a na stránke o súlade s predpismi na adrese [www.dell.com/regulatory\\_compliance](http://www.dell.com/regulatory_compliance) nájdete ďalšie informácie o týchto témach:

- Osvedčené bezpečnostné postupy
- Zákonné osvedčenie
- Ergonómia

Na stránkach [www.dell.com](http://www.dell.com) si prečítajte ďalšie informácie o týchto témach:

- Záruka
- Zmluvné podmienky (platí len pre USA)
- Licenčná zmluva s koncovým používateľom

Ďalšie informácie o produkte si nájdite na stránke [support.dell.com/manuals](http://support.dell.com/manuals).

© 2012 Dell Inc.

Ochranné známky v tomto texte: Dell™, logo DELL, Dell Precision™, Precision ON™, ExpressCharge™, Latitude™, Latitude ON™, OptiPlex™, Vostro™ a Wi-Fi Catcher™ sú ochrannými značkami spoločnosti Dell Inc. Intel®, Pentium®, Xeon®, Core™, Atom™, Centrino® a Celeron® sú registrovanými ochrannými značkami a ochrannými značkami spoločnosti Intel Corporation v USA a iných krajinách. AMD® je registrovaná ochranná značka a AMD Opteron™, AMD Phenom™, AMD Sempron™, AMD Athlon™, ATI Radeon™ a ATI FirePro™ sú ochranné známky spoločnosti Advanced Micro Devices, Inc. Microsoft®, Windows®, MS-DOS®, Windows Vista®, tlačidlo Start Windows Vista a Office Outlook® sú buď ochranné známky alebo registrované ochranné známky spoločnosti Microsoft Corporation v USA a/alebo iných krajinách. Blu-ray Disc™ je ochranná značka, ktorú vlastní Blu-ray Disc Association (BDA) a je licencovaná pre používanie na diskoch a prehrávačoch. Slovná značka Bluetooth® je registrovaná ochranná značka, ktorú vlastní

spoločnosť Bluetooth® SIG, Inc., a spoločnosť Dell Inc. túto značku používa v rámci licencie. Wi-Fi® je registrovaná ochranná známka spoločnosti Wireless Ethernet Compatibility Alliance, Inc.